

EVIDÊNCIAS INICIAIS DE VALIDADE DE UMA MEDIDA DE CONSCIÊNCIA PLENA PARA O PÚBLICO BRASILEIRO

SILVA, Maria Claudete, UFRJ, clapsicologia16@gmail.com
SOUZA, Marcos Aguiar, UFRJ, marcos.aguiar@pq.cnpq.br

OBJETIVO GERAL DO ESTUDO

Construir e buscar por evidências de validades de um instrumento para mensuração de mindfulness (consciência plena) em trabalhadores brasileiros.

MÉTODO

Os 12 itens iniciais da escala foram construídos a partir de discussões do grupo de pesquisa no Programa de Pós-graduação em Psicologia da UFRJ. A escala foi aplicada a 352 trabalhadores de empresas públicas e privadas do estado do Rio de Janeiro, com Idade variando de 19 a 63 anos, sendo 37% homens e 63% mulheres.

CONSIDERAÇÕES

- ✓ A escala ECP obteve indicativo satisfatório de consistência interna e por ser relativamente reduzida frente a outros instrumentos (apenas 10 itens), tem seu uso recomendado.
- ✓ Apontam para algumas possibilidades em pesquisa e intervenção em psicologia positiva no contexto do trabalho .

RESULTADOS

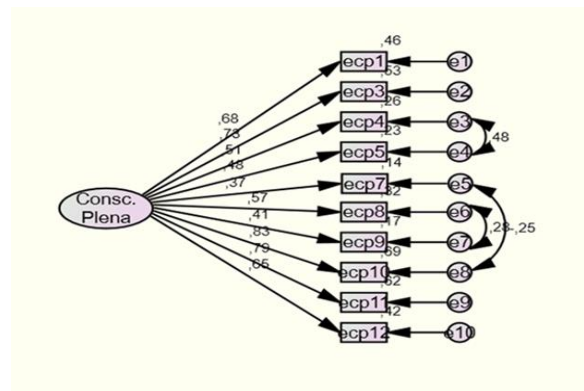

Indicadores	Valores com ajuste de erros de medida	Valores sem ajuste de erros de medida	Valor Ideal
$\chi^2/g.l$	3,745	9,301	Até 5
RMR	0,057	0,097	Menor que 0,05
GFI	0,959	0,894	Acima de 0,80
AGFI	0,929	0,834	Acima de 0,80
CFI	0,957	0,857	Próximo a 1
RMSEA	0,070(0,057-0,084)	0,122(0,110-0,135)	Menor que 0,10

REFERÊNCIAS BIBLIOGRÁFICAS

- Damáσιο, B. F. (2012). Uso da análise fatorial exploratória em psicologia. *Aval. psicol.* vol.11 n.2, Itatiba, abr./jun.
- Damáσιο, B. F., & Borsa, J. C. (Eds.). (2017). *Manual de desenvolvimento de instrumentos psicológicos*. São Paulo: Vetor.
- Hutz, C. S., Bandeira, D. R., & Trentini, C. M. (2015). *Psicometria*. Artmed Editora.
- Hutz, C. S. (2014). *Avaliação em Psicologia Positiva*. Artes Médicas Editora.
- Kabat-Zinn, J. (2003). Mindfulness-based interventions in context: past, present, and future. *Clinical psychology: Science and practice*, 10(2), 144-156.